

2 utas áramállandósító

Patron / ház, NG6, M22x1,5

HM03-VR06.1



Típus megadás	
VR	2 utas áramállandósító
06	Névleges méret
E	Allítási lehetőség E= bkny. csavarral
*	Beállítási tartomány 1.25= 1...4 l/min 2= 3...10 l/min 3= 6...20 l/min 3.5= 10...30 l/min
00	Patron
*	Jelölés nélkül: alapkivitel V= Viton tömítéssel

A VR.06... 2 utas áramállandósítók furatba építhető kivitelűek. Célszerűen használhatók egyedi hidraulikus vezérlőegységek tervezésénél. Terhelés és viszkozitás független térfogatáramot hoznak létre. Szabályozás fix furatos nyomásmérleg, rugóerő állítással. Az áramállandósítókhoz ház is rendelhető, HIKEV típus: VE2001-172.

Max. megengedett nyomás	315 bar
Max. térfogatáram	30 l/min
Működtető közeg	ásványi bázisú hidraulika olaj DIN 51524
Viszkozitás	10 ... 500 mm ² /s
Műk. közeg hőmérséklet	-10 ... 75 °C
Hőmérséklet tartomány	-25 ... 60 °C
Max. szennyeződés	NAS 1638, 10 oszt. szűrési finomság $\beta_{25} \geq 75$
Tömeg (patron)	0,18 kg
Meghúzási nyomaték (patron)	50 Nm

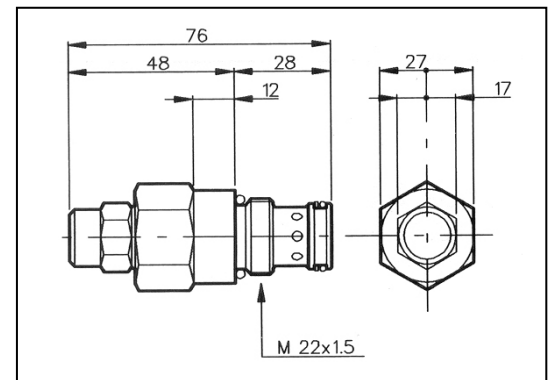
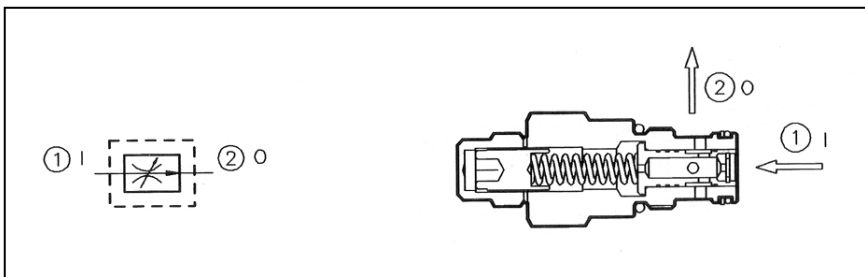

Nyomás – térfogatáram,

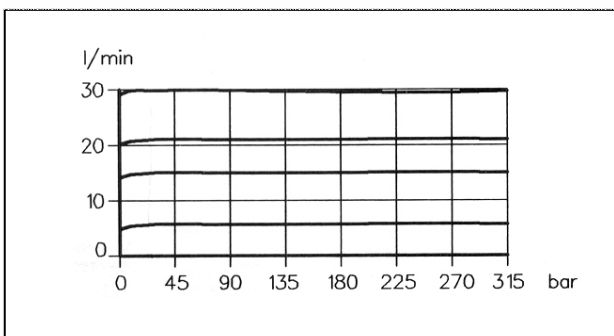

Olaj: 50 °C, 26 cSt

VR.06... furatkép

